

积层贴片带通滤波器 蓝牙和2.4GHz W-LAN用

RoHS指令对应产品

DEA 系列 DEA202450BT-1213C1

形状・尺寸

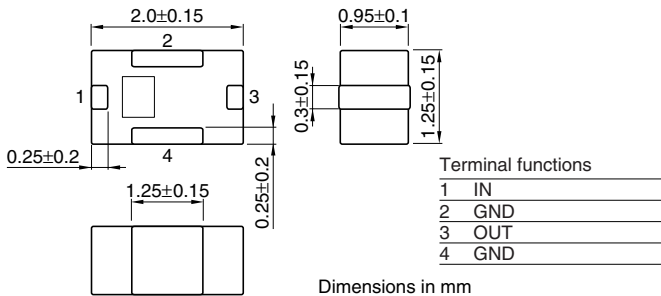

推荐印刷电路板图样

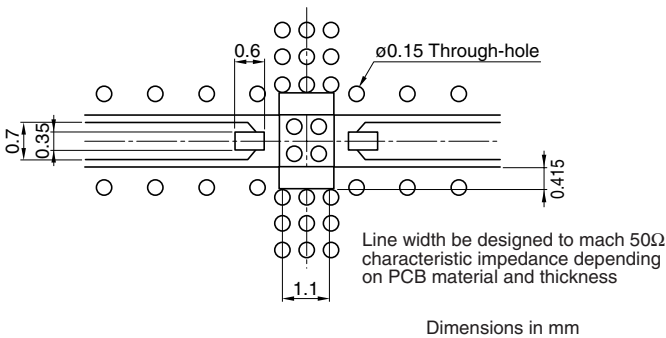

电气特性

项目			最小值	代表值	最大值
插入损耗	[2400 to 2500MHz]	(dB)	—	—	1.5
回波损耗	[2400 to 2500MHz]	(dB)	10	—	—
衰减量	[1200 to 1300MHz]	(dB)	25	—	—
	[2000MHz]	(dB)	10	—	—
	[3000MHz]	(dB)	12	—	—
	[3600 to 3800MHz]	(dB)	30	—	—
	[4800 to 5000MHz]	(dB)	34	—	—
温度范围	工作时	(°C)	-40	—	+85
	保存时	(°C)	-40	—	+85

· Ta: +25°C

频率特性

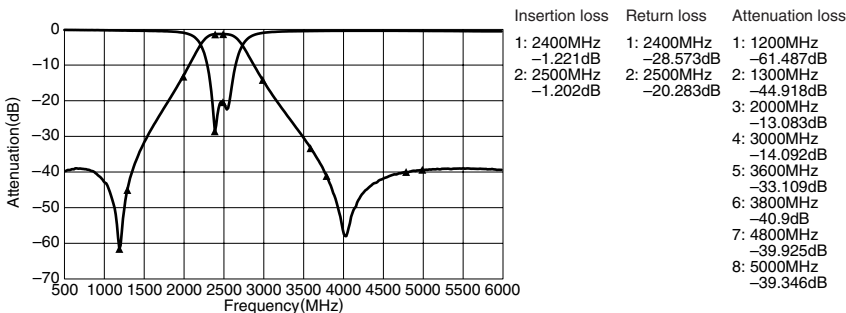

● RoHS 指令的对应：表示除了依据 EU Directive 2002/95/EC 免除的用途之外，未使用铅，镉，汞，六价铬及特定溴系难燃剂 PBB，PBD 等。

· 记载内容，在没有予告的情况下有可能改进和变更，请予以谅解。